



# NEW HOLLAND

## RG140.B



|                           |                             |
|---------------------------|-----------------------------|
| POTENCIA NETA (SAE J1349) | 140 A 160 hp (104 A 118 kW) |
| PESO OPERATIVO BÁSICO     | 14.605 KG                   |
| PESO OPERATIVO MÁXIMO     | 16.395 KG                   |



**BUILT AROUND YOU**

# RG140.B

La fuerza global de New Holland está en la tecnología, en la eficiencia y en el alto estándar de calidad de sus máquinas. Las soluciones locales que New Holland trae para los segmentos en que actúa consolidan la excelencia de su marca en el mercado mundial de la construcción .

La motoniveladora RG140.B es una máquina que se destaca por la alta tecnología y por la eficiencia, con comandos hidráulicos de elevada precisión, articulación del chasis en la parte delantera de la cabina, lámina central Roll Away con perfil evolvente y transmisión de control electrónico inteligente.

Su diseño es funcional y moderno. La cabina y el capó trasero tienen líneas redondeadas y estilo arrojado que combinan armonía y solidez, proporcionando fácil acceso al mantenimiento de rutina.

La RG140.B es un equipo que tiene estándar de calidad internacional, reconocido por la alta productividad y con la garantía de la fuerza global de New Holland.



# TREN DE FUERZA

**N**ew Holland proyectó el tren de fuerza de la motoniveladora RG140.B para superar los más severos esfuerzos, porque las actividades de movimiento de tierra exigen máquinas robustas, gran potencia y elevada capacidad de tracción. Ese conjunto, perfectamente integrado, ofrece gran resistencia, mayor durabilidad y, principalmente, elevada capacidad de trabajo.

**N**ew Holland ofrece el motor 6.7 L, con doble curva de potencia y certificación Tier III de emisión de contaminantes y *Intercooler*. Este motor proporciona mejor rendimiento y costo operativo reducido, debido a la precisión del sistema electrónico de administración de la inyección.

**L**a alta tecnología de los motores electrónicos incluye indicadores luminosos para su diagnóstico que le permiten al operador o técnico en mantenimiento detectar fallas a través de códigos mostrados en el panel o a través de la conexión de un laptop en la computadora de a bordo.



# RG140.B



## TRANSMISIÓN POWERSHIFT

La motoniveladora RG140.B tiene transmisión automática, tipo *Powershift*, de control electrónico, acoplada al motor a través de un sistema de convertor de torque dotado de *Lock-Up*. El *Lock-Up* permite el bloqueo del convertor de torque, transformando la transmisión en un sistema *Direct Drive*.

De esa manera, la motoniveladora RG140.B reúne las ventajas del convertor de torque, ideal para operaciones que requieren elevadas fuerzas de tracción, como corte en suelos duros y trabajos de ondulación pesada, con las ventajas del acople directo, ideal para las operaciones que exigen velocidad constante y control fijo del desplazamiento, como las operaciones de terminación y de nivelación de precisión.

Todo eso en un solo equipo. La operación del *Lock-Up* es realizada por medio de un simple toque en un interruptor localizado en la consola lateral.

La caja de velocidades posee dos modos de operación. El modo automático aplica la marcha más adecuada a la actividad que la máquina está ejecutando, llevando en cuenta la aceleración, la velocidad de desplazamiento y el esfuerzo. Ese modo también cambia la marcha automáticamente de acuerdo con la variación de esos parámetros. Así, el operador puede concentrarse mejor en su trabajo, sin preocuparse con los cambios de marchas.

En caso que el operador lo prefiera, él puede seleccionar el comando de la transmisión para el modo manual a través de un interruptor en la consola lateral. En ese caso, la selección de marchas es hecha por medio de una palanca que opera por pulsos, sin uso de canaletas para marcha o sentido. La operación es muy simple y la máquina obedece los comandos del operador.

## TRANSMISSION CONTROL UNIT (TCU)

UN PROCESADOR ELECTRÓNICO PARA GARANTIZAR PRECISIÓN EN LAS OPERACIONES.

El procesador electrónico TCU administra todas las informaciones durante el funcionamiento de la transmisión, con mayor precisión en todas las fases de la operación, proporcionándole al conjunto una operación optimizada y garantizando mayor productividad, vida útil y comodidad para el operador.

La TCU asegura la integridad del equipo al evitar operaciones equivocadas o abusivas, como engranes de marcha o inversiones de sentido en velocidades inadecuadas.

La transmisión posee además un sistema de diagnóstico de fallas que acusa en el panel o por medio de la conexión de un *laptop* cualesquiera problemas que ocurran con el conjunto. De gran durabilidad, con mecánica simplificada y extrema facilidad de mantenimiento, esa transmisión ofrece elevada confiabilidad y desempeño inigualable.

## GO HOME

**E**ste dispositivo detecta automáticamente fallas que puedan limitar o impedir el correcto funcionamiento de la TCU. Go Home permite el engrane de apenas una marcha en cada dirección y dentro del límite de velocidad adecuado para aquella marcha. La importancia de este dispositivo es evitar que la máquina quede parada en lugar inadecuado, permitiendo su transporte hasta el taller.

## EJES

**L**os ejes de la motoniveladora RG140.B fueron hechos para garantizar robustez y mayor capacidad de transferencia de potencia al suelo. El eje delantero es hecho en estructura de acero soldada, con partes fundidas de alta resistencia, ofreciendo un vano libre amplio y constante de 580 mm en toda su extensión, debido a su geometría recta. La inclinación lateral de las ruedas, en 12°, a la derecha o a la izquierda, y la oscilación de 15° para cada lado permiten el acompañamiento de las irregularidades del terreno.

**E**l eje trasero es hecho en hierro fundido, y la estructura del tandem es construida con perfil rectangular soldado en chapas de acero. Ambos fueron diseñados para soportar los más severos esfuerzos. El mismo es dotado de sistema de diferencial *Super Max Trac*, de patinaje limitado, con transferencia de torque y bloqueo automáticos. La oscilación del tándem es de 20° para cada lado.



# RG140.B

## FRENOS

La motoniveladora RG140.B cuenta con dos circuitos en su sistema de frenos, uno para cada tándem. Los frenos son del tipo multidisco, en baño de aceite, autoajustables y de larga vida útil.

Los frenos de servicio son servoasistidos hidráulicamente y poseen dos acumuladores de nitrógeno, uno para cada circuito. Esos acumuladores le permiten al operador frenar la máquina en caso que ocurra alguna falla en el sistema hidráulico o la parada del motor diesel.

## DIRECCIÓN/ARTICULACIÓN

Dirección hidrostática, del tipo orbitrol, alimentada por bomba de engranajes. El ángulo de giro total de las ruedas delanteras es de 42° para ambos lados y la articulación del chasis es de 25° hacia la derecha o izquierda, lo que proporciona un radio de giro de 7.250 mm.

Este reducido radio de giro le permite al operador ejecutar trabajos en áreas restringidas con mayor facilidad y realizar operaciones en curvas sinuosas en menor tiempo. Una manopla auxiliar en el volante posibilita mayor agilidad en la realización de maniobras.

## SISTEMA HIDRÁULICO

El sistema hidráulico es del tipo Load and Flow Sensing (sensible a la carga). Así, la bomba solamente suministra flujo cuando el operador acciona una de las palancas de control. Cuando no hay demanda hidráulica, la bomba consume una potencia mínima del motor y el sistema hidráulico trabaja más refrigerado, lo que reduce el consumo de combustible.

La motoniveladora RG140.B también viene equipada con distribuidor hidráulico de centro cerrado, con nueve secciones de circuitos, situado en local protegido y debajo de la plataforma del operador. De esa manera, es posible el montaje de nuevos accesorios sin la necesidad de agregar secciones hidráulicas al distribuidor.



## SISTEMA ELÉCTRICO

**E**l sistema eléctrico es de 24 volts y alimentado por dos baterías libres de mantenimiento, de 12 volts cada una, conectadas en serie, con capacidad total de 100 Ah y situadas en local de fácil acceso. La RG140.B posee un conjunto de luces delanteras, traseras y sobre la lámina que permite la perfecta iluminación del local de trabajo.



## COMPARTIMIENTO DEL OPERADOR

### OPCIONES DE CABINA

**C**errada o abierta, la cabina está montada sobre el chasis trasero, lo que le facilita al operador ejecutar maniobras de retroceso y verificar directamente cuánto el chasis está siendo articulado. Eso significa seguridad total en las operaciones.

### CABINA CERRADA ROPS/FOPS

**L**a cabina cerrada es alta y tiene 6,76 m<sup>2</sup> de área con vidrios. Su diseño, con todas las caras planas y el rebaje del capó trasero, asegura mayor visibilidad, posibilitando mejor control visual, tanto de los trabajos traseros, con *ripper*, como de los delanteros, con lámina o escarificador.

- vidrios de seguridad
- llave general dentro del compartimiento
- limpiador de parabrisas delantero con lavador
- luz interna
- un espejo retrovisor interno y dos externos
- predisposición para radio con altoparlantes
- toma eléctrica de 12 volts
- acceso por los dos lados
- sistema de ventilación interna con deflectores en el
- techo para mejor refrigeración
- portavasos
- columna de dirección ajustable
- opcionales: aire acondicionado, calefactor, limpiador
- de parabrisas trasero y cortina parasol trasera



# RG140.B

## CABINA ABIERTA ROPS/FOPS

**E**se tipo de cabina ofrece mucha más protección y comodidad en comparación al toldo, ya que protege al operador del polvo de las máquinas que van adelante y de las lluvias de pequeño volumen.

- vidrios delantero y trasero
- limpiador de parabrisas delantero con lavador
- ventilador
- un retrovisor interno y dos externos
- luz interna
- llave general dentro del compartimiento
- acceso por los dos lados
- ventilador de techo
- columna de dirección ajustable



## COMODIDAD TOTAL PARA EL OPERADOR

**S**on varios ítems que la motoniveladora RG140.B ofrece para la comodidad del operador: asiento ajustable con apoyabrazos y apoyacabeza y suspensión elástica con regulación para el peso del operador.

**L**a consola de dirección es totalmente ajustable a la posición de trabajo para operadores de cualquier estatura. El volante posee manopla auxiliar – opcional – para la manipulación con apenas una mano, mientras la otra mano se ocupa del implemento. Palancas de recorrido más corto posibilitan comandar todos los implementos de forma fácil y productiva.

## COMANDOS, MONITOR Y PANEL

**L**a ergonomía en la motoniveladora RG140.B posicionó todos los comandos y teclas al alcance de las manos del operador. El *Electronic Data Monitor* (EDM) monitorea todas las funciones vitales del equipo, posibilitándole al operador obtener informaciones seguras sobre el funcionamiento de la máquina.

**E**l panel lateral posee mostradores analógicos de cristal líquido, de fácil lectura, como el nivel de combustible, temperaturas y presiones del aceite del motor y de la transmisión.





# ACCESORIOS

## MÁS OPCIONALES PARA MÁS VERSATILIDAD

La motoniveladora RG140.B ofrece una serie de opciones para facilitar los trabajos y aumentar la productividad: fluctuación de las láminas frontal y central, gancho trasero, esquinas de lámina reforzados, extensión de lámina, placa de empuje delantera, soporte para rueda de auxilio, además de otros ítems ya conocidos y consagrados en el mercado.

## LÁMINA CENTRAL CON PERFIL EVOLVENTE ROLL AWAY

La lámina central de la RG140.B posee perfil evolvente que provoca el rodado del material, facilita el trabajo y reduce el esfuerzo sobre la máquina, generando mayor productividad y menor consumo de combustible.

Como equipos estándar, la motoniveladora posee el desplazamiento lateral y la inclinación de la lámina accionados hidráulicamente, ítems indispensables en varios tipos de trabajos. El sistema de traba de la montura, que actúa a través de un cilindro hidráulico comandado por válvula solenoide, puede ser accionado por un interruptor localizado en el panel.

## CONSTRUCCIÓN ROBUSTA

La lámina es construida con acero de alta resistencia a la abrasión y posee cuchillas y esquinas de acero boro, que tiene mayor vida útil. El círculo de la lámina está apoyado sobre guías con infiltraciones de resina fenólica sustituibles, que proveen lubricación. Sus dientes externos evitan daños al piñón de giro en casos de operación con ajuste de holgura inadecuado, por fallas en el mantenimiento. La lámina puede ejecutar un giro de 360°, sin restricciones, lo que garantiza muchas más alternativas de trabajo.

## RIPPER TRASERO

La motoniveladora RG140.B ofrece ripper trasero del tipo paralelogramo, lo que aumenta el poder de desagregación de suelos duros compactados.

## LÁMINA FRONTAL INTERCAMBIABLE

Esta lámina, con cinematiso paralelogramo, es totalmente intercambiable con el escarificador frontal, lo que asegura versatilidad de aplicaciones de la máquina.



# RG140.B

## MANTENIMIENTO SIMPLIFICADO.

**E**l nuevo capó basculante de la RG140.B permite amplio acceso para el mantenimiento de rutina, como la verificación del nivel de aceite y la sustitución de los filtros de aceite y de aire. La verificación del nivel de aceite hidráulico, por mostrador óptico, es de fácil lectura. El bocal del depósito de combustible es de fácil acceso, lo que posibilita el abastecimiento a partir del piso.

## ASESORÍA, ORIENTACIÓN TÉCNICA Y COOPERACIÓN AL SERVICIO DEL CLIENTE

**N**ew Holland dispone de un departamento exclusivo para cuidar la orientación y la asesoría técnica de la red y de sus clientes: el Departamento de Soporte al Cliente. El mismo le ofrece a sus concesionarios todo el soporte y entrenamiento necesarios para que puedan prestar servicios de calidad a cada uno de los propietarios de las máquinas New Holland.

**T**otalmente informatizado e interconectado con la red de concesionarios, el Departamento de Soporte al Cliente torna disponible en tiempo real datos técnicos, boletines de servicios y procesamiento en línea de garantía de la máquina, lo que asegura agilidad y precisión en todas las relaciones comerciales con la red de concesionarios y sus clientes.

**A**ntes de lanzar un equipo en el mercado, los ingenieros y técnicos de New Holland entran en campo para entrenar y orientar a todo el equipo de asistencia técnica de sus concesionarios. Solamente después de esa etapa es que el equipo es colocado a disposición para venta.

**A**demás de eso, toda vez que un equipamiento o pieza pasa por algún tipo de modificación o evolución, el Departamento de Soporte al Cliente repasa inmediatamente los conocimientos para los técnicos y mecánicos de los concesionarios y, en muchos casos, aún hasta directamente para los clientes, lo que mantiene a todo el equipo permanentemente actualizado.



# RG140.B



## MOTOR

|   |   |
|---|---|
| Potencia bruta (hp) (SAE J1995) a 2.200 rpm | 150/173 hp  |
| Potencia neta (hp) (SAE J1349) a 2.200 rpm  | 140/160 hp  |
| Marca                                       | New Holland   |
| Modelo                                      | 6.7L Tier III   |
| Número de cilindros                         | 6 (en línea)  |
| Diámetro y curso (mm)                       | 104 x 132   |
| Cilindrada (litros)                         | 6.7   |
| Rotación máxima (rpm)                       | 2.200 rpm   |
| Torque máximo bruto (Nm) (SAE J1995)        | 659/ 758 @ 1.500 rpm                                  |
| Torque máximo neto (Nm) (SAE J1349)         | 591/ 678 @ 1.500 rpm                                  |
| Ventilador                                  | Hidráulico  |
| Tipo  | Diesel, 4 tiempos, inyección directa, turboalimentado |



## PESO OPERATIVO (kg)

Máquina totalmente abastecida, con operador, equipada con cabina cerrada ROPS/FOPS.

|                    |        |
|--------------------|--------|
| Peso: máquina base | 14.605 |
| Eje delantero      | 4.496  |
| Eje trasero        | 10.109 |
| Peso máximo        | 16.395 |
| Eje delantero      | 4.854  |
| Eje trasero        | 11.541 |



## SISTEMA ELÉCTRICO

|                                      |              |
|--------------------------------------|--------------|
| Voltaje (V)                          | 24           |
| Número de baterías                   | 2 x 12V      |
| Capacidad total de las baterías (Ah) | 100          |
| Alternador                           | 80 A         |
| Motor de arranque / potencia         | Delco / 4 kW |



## TRANSMISIÓN

Tipo *Powershift*, con convertidor de torque equipado con *Lock-up*. Control electrónico con 6 velocidades de avance y 3 de retroceso. Protección contra inversión de sentido, sobrevelocidad y reducción de marchas. Monitoreo electrónico de fallas y sistema auxiliar de desplazamiento en caso de falla (*Go Home*).

|    | Velocidades (km/h) |           |
|----|--------------------|-----------|
|    | Marcha Avance      | Retroceso |
| 1ª | 5,0                | 5,3       |
| 2ª | 7,7                | 12,5      |
| 3ª | 11,8               | 28,6      |
| 4ª | 18,2               |           |
| 5ª | 27,2               |           |
| 6ª | 41,5               |           |



## TÁNDEMS

|  |          |
|--|----------|
| Estructura en perfil rectangular soldado   |          |
| Espesor de las chapas (internas/externas)  | 19 mm    |
| Oscilación (para cada lado)  | 20°      |
| Paso de la cadena de accionamiento   | 50,8 mm  |
| Separación entre ejes del tandem   | 1.572 mm |
| Ejes y engranajes intercambiables, montados sobre rodamientos de rodillos cónicos. |          |



## EJE DELANTERO

|  |        |
|--|--------|
| Estructura en caja cerrada con chapas de acero soldado de alta resistencia, montada con rodamientos. |        |
| Inclinación de las ruedas (a la derecha y a la izquierda)  | 15,3°  |
| Ángulo de oscilación del eje (para cada lado)  | 20,0°  |
| Altura libre del suelo   | 580 mm |



## EJE TRASERO

|  |   |
|--|---|
| Carcasa de hierro fundido para aplicaciones severas. Ejes de acero tratados térmicamente, montados con rodillos cónicos. |   |
| Altura sobre el suelo  | 374 mm  |
| Diferencial  | Super Max Trac con transferencia de torque automática |

# RG140.B



## CHASIS

Fabricado en caja cerrada, soldado.

### Delantero

Sección . . . . . 254 x 298 mm

Peso por metro lineal . . . . . 153,3 kg/m

### Trasero (cada lado)

Sección . . . . . 121 x 299 mm

Peso por metro lineal . . . . . 78,3 kg/m



## IMPLEMENTOS

Flujo de la bomba hidráulica a 2.200 rpm . . . . . 191,5 l/min.

Presión máxima del sistema . . . . . 214 kg/cm<sup>2</sup>



## DIRECCIÓN

Tipo . . . . . Hidrostática

Bomba . . . . . Engranajes

Número de cilindros . . . . . 2

Ángulo de giro . . . . . 42°

Dirección suplementaria integrada al sistema de dirección

### Articulación

Ángulo de articulación (hacia derecha e izquierda) . . . . . 25°

**Número de cilindros** . . . . . 2

Radio de giro (medido por fuera de los neumáticos) . . . . . 7.250 mm



## FRENOS

### De Servicio

Multidisco, en baño de aceite en las 4 ruedas traseras, autoajustables, con dos circuitos (uno para cada lado del eje) y acumuladores de nitrógeno, que le permiten al operador frenar la máquina en caso de caída de presión en el sistema hidráulico del freno o parada del motor diesel.

Bomba tipo . . . . . Engranajes

Flujo de la bomba hidráulica a 2.200 rpm . . . . . 45 l/min

Presión máxima . . . . . 45 kg/cm<sup>2</sup>

Área de frenado (4 ruedas) . . . . . 14.328 cm<sup>2</sup>

### De estacionamiento

Independiente, tipo disco acoplado al eje de salida de la transmisión, que actúa en las cuatro ruedas traseras, y dispositivo de protección que impide el movimiento de la máquina con el freno de estacionamiento aplicado.

Accionamiento manual



## RUEDAS (NEUMÁTICOS Y LLANTAS)

Aro 9" – monopieza/neumático 14x24 – 12L – G2 – sin cámara (STD)

Aro 10" – 3 piezas/neumático 14x24 – 12L – G2 – sin cámara

Aro 13" – monopieza/neumático 17,5x25 – 12L – L2 – sin cámara

Aro 14" – 3 piezas/neumático 17,5x25 – 12L – L2 – sin cámara

Aro 14" – 3 piezas/neumático 17,5x25 – 16L – L3 – sin cámara

Aro 9" – monopieza/neumático 14x24 – 12L – L2 – RADIAL XGLA2

Aro 10" – 3 piezas/neumático 14x24 – 12L – L2 – RADIAL XGLA2

Aro 9" – monopieza con válvula

Aro 13" – monopieza con válvula

Aro 10" – 3 piezas con válvula

Aro 14" – 3 piezas con válvula

Aro 17" – 3 piezas con válvula



## CÍRCULO

Construido en una única pieza de sección "T".

Diámetro externo (mm) . . . . . 1.752

Rotación (continua) . . . . . 360°

Soportes (en resina fenólica, sustituibles y ajustables) . . . . . 4

Área de apoyo (cm<sup>2</sup>) . . . . . 2.845

Reductor de giro en baño de aceite, de accionamiento hidráulico.



## LÁMINA CENTRAL

Exclusivo perfil evolvente *Roll Away*, con cuchillas y bordes cortantes sustituibles. Control de desplazamiento lateral y angular operado hidráulicamente.

### Dimensiones disponibles

(longitud x altura x espesor) . . . . . 3.658 x 622 x 22 (OPC)

3.962 x 671 x 22 (STD)

4.267 x 671 x 22 (OPC)

Elevación máxima del suelo . . . . . 444 mm

### Ángulo máximo del talud

(En ambos lados) . . . . . 90°

Ángulo de inclinación de la lámina . . . . . 40° hacia adelante

5° hacia atrás

Profundidad de corte . . . . . 711 mm

### Desplazamiento lateral de la hoja

Izquierda . . . . . 533 mm

Derecha . . . . . 686 mm

### Alcance lateral máximo fuera de los neumáticos con desplazamiento del círculo y montura girada en la última posición

Derecha . . . . . 1.912 mm

Izquierda . . . . . 1.715 mm

*Nota 1: Para alcance de la lámina con la máquina articulada en 25°, se deben agregar 684 mm para cualquier dimensión.*

*Nota 2: Máquinas con neumáticos y láminas en la configuración STD.*



## SISTEMA HIDRÁULICO

Controles totalmente hidráulicos tipo load and flow sense. Circuitos de centro cerrado. Cilindros de elevación de la lámina montados sobre la montura. Sistema de traba de la montura a través de un cilindro hidráulico, con comando por válvula solenoide accionada por interruptor localizado en el panel lateral. Válvulas de alivio y retención para todos los comandos.

Bomba tipo . . . . . Engranajes (STD)

Pistones axiales (OPC)

# RG140.B



## CAPACIDADES DE ABASTECIMIENTO

|                                    |        |
|------------------------------------|--------|
| Tanque de combustible              | 341 l  |
| Sistema de refrigeración del motor | 40 l   |
| Sistema hidráulico                 |        |
| Total                              | 180 l  |
| Depósito                           | 90 l   |
| Aceite del motor diesel con filtro | 18,5 l |
| Diferencial                        | 40 l   |
| Caja tándem (cada una)             | 60 l   |
| Reductor del gira-círculo          | 2,8 l  |
| Transmisión con filtro             | 21 l   |



## ACCESORIOS

### Escarificador delantero

|  |                       |
|--|-----------------------|
| Tipo paralelogramo de montaje frontal    |                       |
| Ancho máximo de corte                    | 1.168 mm              |
| Penetración máxima                       | 318 mm                |
| Número de dientes                        | 5 ó 11                |
| Separación entre dientes                 |                       |
| 5 dientes                                | 229 mm                |
| 11 dientes                               | 115 mm                |
| Elevación máxima del suelo               | 527 mm                |
| Peso                                     | 570 kg (c/ 5 dientes) |
| Longitud de la máquina con escarificador | 9.449 mm              |

### Ripper Trasero

|  |                                |
|--|--------------------------------|
| Tipo                                       | Paralelogramo, montaje trasero |
| Peso                                       | 625 kg                         |
| Número de dientes                          | 5                              |
| Penetración máxima                         | 350 mm                         |
| Ancho máximo de corte                      | 2.185 mm                       |
| Longitud de la máquina con ripper retraído | 9.550 mm                       |



## LÁMINA FRONTAL

Tipo paralelogramo, montaje frontal, intercambiable con escarificador delantero.  
Dimensiones

|   |          |
|---|----------|
| Ancho   | 2.762 mm |
| Altura  | 953 mm   |
| Elevación del suelo                           | 622 mm   |
| Penetración en el suelo                       | 165 mm   |
| Longitud de la máquina con la lámina retraída | 9.423 mm |
| Peso  | 1.165 kg |

# EQUIPO DE SERIE

### ■ Cabina abierta alta ROPS/FOPS conteniendo

|  |
|--|
| Asiento de vinil con suspensión mecánica   |
| Cinturón de seguridad de 2"  |
| Acelerador manual  |
| Acelerador de pedal  |
| Llave general  |
| Columna de dirección ajustable   |
| Escalera de acceso en ambos lados  |
| Limpiador de parabrisas delantero  |
| Luz de techo   |
| Retrovisores interno y externo   |
| Toma de 12 volts (*)   |
| (*) Ítem disponible apenas en las cabinas cerradas   |
| Las cabinas cerradas poseen también portavasos y predisposición para radio con parlantes. Las cabinas cerradas de lujo poseen, adicionalmente, limpiadores frontales inferiores y limpiador trasero, gancho para colgar abrigos y cortina trasera. |
| Todas las cabinas ROPS/FOPS son certificadas conforme las normas SAE J1040 (ROPS) y SAE J231 (FOPS).   |

### ■ Instrumentos

|  |
|--|
| Horímetro, tacómetro y velocímetro                         |
| Display indicador de marchas y diagnóstico de fallas de la |

transmisión

### ■ LEDs indicadores en el panel central

|  |
|--|
| Dirección y alerta                                     |
| Faro alto  |
| Presión del aceite del motor                           |
| Presión del aceite de la transmisión                   |
| Presión de carga de los acumuladores del freno         |
| Temperatura del agua del motor                         |
| Temperatura del aceite de la transmisión               |
| Temperatura del aceite hidráulico                      |
| Restricción del filtro de aire del motor               |
| Restricción del filtro de la transmisión               |
| Restricción del filtro hidráulico                      |
| Carga de la batería                                    |
| Freno de estacionamiento aplicado                      |
| Diferencial aplicado (solamente para eje trasero DANA) |

### ■ Medidores en el panel lateral

|   |
|---|
| Medidor de combustible                              |
| Medidor de presión del aceite del motor             |
| Medidor de presión del aceite de la transmisión     |
| Medidor de temperatura del agua del motor           |
| Medidor de temperatura del aceite de la transmisión |

Barra de tracción / *Círculo estándar*  
 Alternador 50 A  
 Baterías 12V – 750 CCA  
 Bocina  
 Bomba hidráulica de engranajes (implementos hidráulicos)  
 Controles hidráulicos de elevación de la lámina, gira-círculo, desplazamiento lateral del círculo, inclinación de las ruedas, inclinación y desplazamiento lateral de la lámina, articulación del chasis y accesorios frontal y trasero  
 Dirección hidrostática  
 EDM (*Electronic Data Monitor*) para monitoreo de las funciones vitales de la máquina  
 Eje trasero Super Max Trac  
 Filtro de aire con eyector ciclónico de polvo

Freno de estacionamiento con luz de advertencia  
 Freno de servicio en baño de aceite (autoajustable)  
 Faros de trabajo montados en la cabina (2 traseros)  
 Faros frontales (2) con luces de dirección  
 Faros de trabajo sobre la lámina central (2)  
 Luz de freno  
 Luces direccionales  
 Lámina de 12 pies  
 Limpiadores de parabrisas  
 Montura de 5 posiciones  
 Sistema de monitoreo de la transmisión  
 Caja de herramientas básica  
 Válvulas de bloqueo de los cilindros hidráulicos  
 Aro 9" – monopieza  
 Neumáticos 14x24 12L – G2 – sin cámara  
 Motor New Holland 6.7L Tier III

# OPCIONALES

## EQUIPAMIENTOS

### ■ Cabina

Cabina abierta ROPS  
 Cabina cerrada baja con ventanilla frontal fija  
 Cabina cerrada baja con ventanilla frontal móvil  
 Cabina cerrada alta con ventanilla frontal fija  
 Cabina cerrada alta con ventanilla frontal móvil

### ■ Otros

Calefactor para cabina cerrada  
 Aire acondicionado para cabina cerrada  
 Aislamiento acústico para cabina cerrada  
 Extintor de incendio  
 Limpiadores de parabrisas inferiores  
 Limpiador de parabrisas trasero

### ■ Barra de tracción

Barra de tracción/ *Círculo pesado* – Heavy Duty

### ■ Eje trasero

Bloqueo electrohidráulico 100% del diferencial  
 Traba del tándem

### ■ Implemento delantero

Lámina delantera  
 Placa de empuje  
 Escarificador delantero con 5 dientes  
 6 dientes adicionales del escarificador delantero  
 Gancho de tracción delantero  
 Electroválvula de fluctuación de la lámina delantera  
 Zapata deslizante de la lámina delantera  
 Contrapeso delantero

### ■ Lámina

Lámina de 13'  
 Lámina de 14'  
 Extensión de lámina derecha – 1'  
 Extensión de lámina izquierda – 1'  
 Punta de lámina *Heavy Duty* – adicional

### ■ Implemento trasero

*Ripper* liviano con 5 dientes  
 Gancho de tracción trasero  
 Soporte para levantamiento de la máquina

### ■ Faros de trabajo

2 faros delanteros en la parte superior de la cabina  
 2 faros de trabajo posteriores a la lámina central  
 2 faros de trabajo del implemento delantero

### ■ Bloqueo/fluctuación/anti-shock – lámina central y círculo

Válvula de bloqueo del cilindro elevación lámina central  
 Electroválvula de fluctuación de la lámina central (incorpora la válvula de bloqueo)  
 Electroválvula antichoque con 2 acumuladores para lámina central  
 Electroválvula antichoque con 3 acumuladores para lámina central y círculo

### ■ Asiento/Cinturón de seguridad

Asiento de vinil con suspensión mecánica – extra quality  
 Asiento de tejido con suspensión mecánica  
 Asiento de tejido con suspensión mecánica neumática  
 Cinturón de seguridad – 3"

### ■ Demás opcionales

Señalizador rotativo USA  
 Caja de herramientas lujo  
 Caja sin herramientas con soporte, fijada en el chasis anterior  
 Símbolo de movimiento lento  
 Bomba eléctrica para llenar neumáticos  
 Soporte para neumático reserva  
 Bomba hidráulica de pistones axiales

*Nota: El equipo estándar y sus opcionales pueden variar conforme local de comercialización de la máquina. Consulte a su concesionario para más informaciones.*

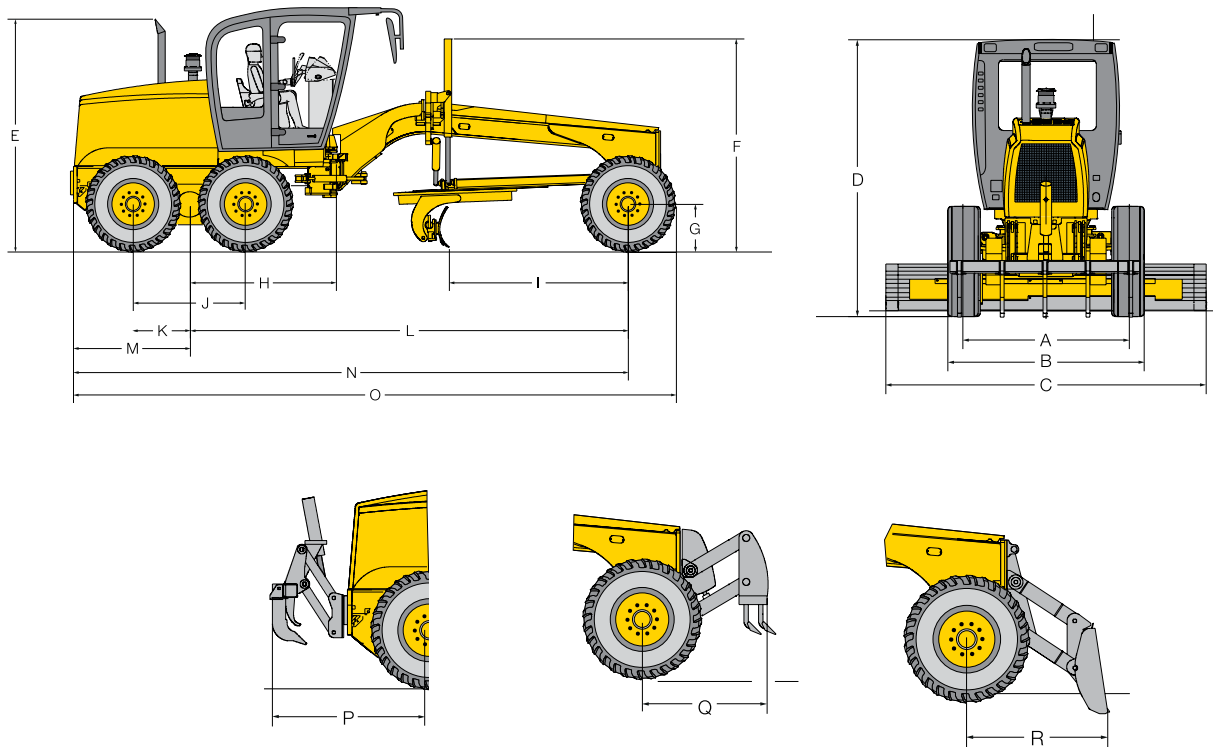

|   |   | mm    |
|---|---|-------|
| A | Trocha  | 2106  |
| B | Ancho por fuera de los neumáticos   | 2.499 |
| C | Ancho de la lámina  | 3.658 |
| D | Altura hasta la parte superior de la cabina                                   |       |
|   | Cabina perfil alto  | 3.340 |
|   | Cabina perfil bajo  | 3.140 |
| E | Altura hasta la parte superior del tubo de escape                             | 3.323 |
| F | Altura hasta la parte superior del cilindro de elevación de la lámina         | 3.047 |
| G | Radio estático del neumático  | 610   |
| H | Distancia desde el eje del tándem hasta la chaveta de articulación del chasis | 1.958 |
| I | Distancia entre el eje frontal y la lámina                                    | 2.562 |
| J | Distancia entre los ejes del tándem   | 1.572 |
| K | Distancia entre el eje del tándem y la rueda                                  | 786   |
| L | Distancia entre los ejes  | 6.219 |
| M | Distancia entre el eje del tándem y la parte trasera del equipo               | 1.649 |
| N | Distancia entre el eje de la rueda delantera y la parte trasera del equipo    | 7.868 |
| O | Longitud total  | 8.534 |
| P | Distancia entre neumáticos traseros y <i>ripper</i>                           | 2.028 |
| Q | Distancia entre neumáticos delanteros y escarificador                         | 1.520 |
| R | Distancia entre neumáticos delanteros y lámina frontal                        | 1.626 |
|   | Radio de giro (externo a los neumáticos)*                                     | 7.250 |

\* Medidas basadas en la configuración estándar con neumático 14 x 24 – 12 lonas.

## EL SERVICIO DE POSVENTA DE LA RED AUTORIZADA NEW HOLLAND. GARANTÍA DE ALTO DESEMPEÑO Y PRODUCTIVIDAD.

La Red Autorizada New Holland ofrece servicios especializados, profesionales rigurosamente entrenados por la fábrica y piezas genuinas con garantía de calidad y procedencia, además de soporte total en la compra de su equipo y facilidad en la financiación.

El servicio de posventa New Holland está a su disposición para orientarlo y presentar las mejores opciones en la contratación de servicios autorizados y en la adquisición de piezas. Con él, usted garantiza el alto desempeño y el mejor rendimiento de su máquina, con toda seguridad y con el menor costo/beneficio.

Para tener total acceso a la productividad y a la alta tecnología que solo New Holland ofrece, cuente con el servicio de posventa de la Red Autorizada New Holland.



Las dimensiones, pesos y capacidades mostradas en este folleto, así como cualquier conversión usada, son siempre aproximadas y están sujetas a variaciones consideradas normales dentro de las tolerancias de fabricación. Es política de New Holland el perfeccionamiento continuo de sus productos, reservándose el derecho de modificar las especificaciones y materiales o introducir mejoras en cualquier momento, sin previo aviso u obligación de ninguna especie. Las ilustraciones no muestran necesariamente el producto en las condiciones *estándar*.

NC-RG4-E03 - 08/2012

COMUNICACIONES AMERICA LATINA ©

**Fábrica:**

Contagem - Minas Gerais - Brasil  
Av. General David Sarnoff, 2.237  
Inconfidentes - CEP 32210-900  
Teléfono: 31 2104-3111

**Oficina Comercial:**

Nova Lima - Minas Gerais - Brasil  
Rua Senador Milton Campos, 175 / 4° andar  
Vila da Serra - CEP 34000-000  
Teléfonos: 31 2123-4902 / 31 2123-4904

**Oficina Comercial:**

Weston - Florida - 33331- USA  
3265 Meridian Parkway, Suite 124  
Teléfonos: (954) 659-2990  
(954) 659 - 2774 (FAX)



EN SU CONCESIONARIO:

[www.newholland.com](http://www.newholland.com)

