

DATOS DE RENDIMIENTO

EXTENDEDORA (STAGE V)

BF 350 P-5



Mayor durabilidad



Intervalos de preparación
más breves



Eficiencia ejemplar

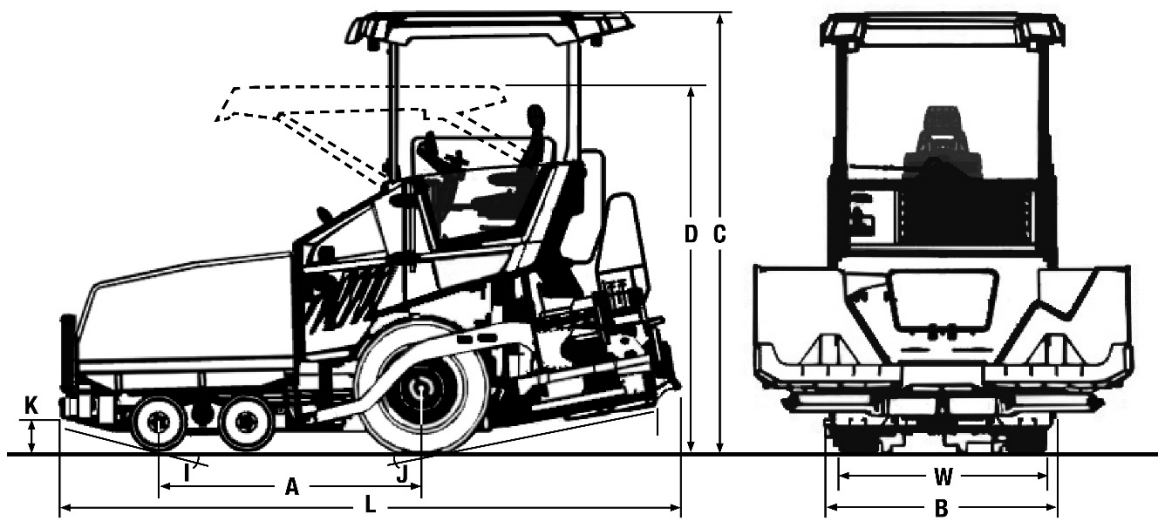

Dimensiones en mm

	A	B	C	D	F	I	J	K	L	W
BF 350 P-5	2154	1922	3596	2998	1940	14°	13°	260	5048	1700



myCockpit: personalice el concepto de operación



Panel lateral de la regla con pantalla totalmente gráfica; acceso directo a todas las funciones principales



Ahorro de hasta un 17 % de combustible — sistema hidráulico regulado por demanda — con BOMAG ECOMODE.



Calentamiento casi un 60 % más rápido con el exclusivo sistema de calefacción MAGMALIFE.

Datos técnicos

Peso CECE

Con regla S340-5 V/ regla S340-5 TV kg

Dimensiones

Longitud de transporte mm

Anchura de transporte mm

Altura de transporte mm

Radio de giro interior mm

Radio de giro exterior mm

Características de desplazamiento

Velocidad de desplazamiento km/h

Velocidad de trabajo r.p.m.

Conducción

Fabricante del motor

Tipo

Nivel de emisiones

Refrigeración

Número de cilindros

Potencia nominal kW/CV

Velocidad de giro r.p.m.

Bastidor

Neumáticos traseros/número

Tipo

Neumáticos delanteros/número

Diámetro mm

Ancho mm

Tolva

Capacidad m³

Anchura (alas abiertas) mm

Anchura (alas cerradas) mm

Longitud mm

Altura de llenado (centro) mm

Cinta transportadora

Número.....

Velocidad de giro r.p.m.

Control individual

Funcionamiento inverso

Sinfín

Número mm

Diámetro del sinfín mm

Velocidad de giro r.p.m.

Funcionamiento inverso

Regla

Anchura básica replegada mm

Anchura básica extendida mm

Anchura mín. con zapatas reductoras..... mm

Grosor de extendido mm

Profundidad de la plancha alisadora mm

Grosor de la plancha alisadora mm

Calefacción.....

Corona %

Frecuencia del pisón Hz

Frecuencia de vibración..... Hz

Peso básico..... kg

Anchura máx. de trabajo mm

Volúmenes de llenado

Combustible..... l

Aceite hidráulico l

AdBlue l

BOMAG

BF 350 P- 5

9600/9700

5050

1925

3000

2400

4050

0-20

0-30

Deutz

TCD 2.9 L04

Stage V

con líquido

4

75/100

2200

2

13 R 22.5

4

470

270

4,8

3080

1730

1760

538

2

55

Estándar

Estándar

2

280

100

Estándar

S 340-5

1700

3400

700

250

330

10

eléctrica

-2,5... +4,5

n.a. /10-30

15-50/15-50

1550/1650

4400

110

74

20

Equipamiento estándar

Compartimento del conductor

- SIDEVIEW
- Asiento del conductor: giratorio y con movilidad lateral
- Protección del panel de mando
- Techo abatible hidráulicamente
- Pantalla digital para la administración de la máquina

Tractor

- ECOMODE
- Control por separado de las alas de la tolva
- Kit de limpieza
- 2 sinfines de fundición resistentes al desgaste, reversibles y con control proporcional; paletas de los sinfines sustituibles por separado
- 2 cintas de rascador reversibles e independientes; placas de alta resistencia al desgaste
- Tracción de 2 x 6 ruedas

Regla

- L.C.S. Sistema de aumento de tracción y de alivio de la regla
- Control de temperatura de la regla
- Bloqueo mecánico de la regla
- Ajuste de corona
- Control lateral de las cintas rascadoras/ el sinfín

Otros

- Herramientas
- 8 luces de trabajo LED
- Generador trifásico
- Toma de corriente de 240 voltios

Equipamiento opcional

Compartimento del conductor

- Protección antilluvia para plataforma
- Calefacción de asiento
- Extracción de vapor del asfalto

Tractor

- Sistema de lubricación central
- Acabado de pintura opcional
- Aceite hidráulico biodegradable
- Tracción total de 4 x 6/6 x 6 ruedas
- Compuerta lateral de tolva hidráulica
- Rodillos de empuje con amortiguación

Regla

- Ajuste de corona hidráulico
- Placas laterales con calefacción
- Placas calefactoras de aluminio MAGMALIFE
- Extensiones S 340-5:
300 mm
500 mm
- Zapatas reductoras

Sistemas de nivelación

- Detección de altura y pendiente transversal con sensores mecánicos o de ultrasonidos

Otros

- Gestión de flota BOMAG TELEMATIC
- Globo de iluminación nocturna
- Luces de trabajo LED adicionales

